



Kfz- Prüf- & Schätzzentrum für Fahrzeugtechnik

Waldgirmeser Straße 8  
35633 Lahnau

### Fahrzeugdaten

FZG-Hersteller	Nissan
FZG-Model	Almera Tino
Erstzulassung	
Kilometerstand	105640
Fahrgestellnummer	
Kennzeichen	

## Bremsprüfung

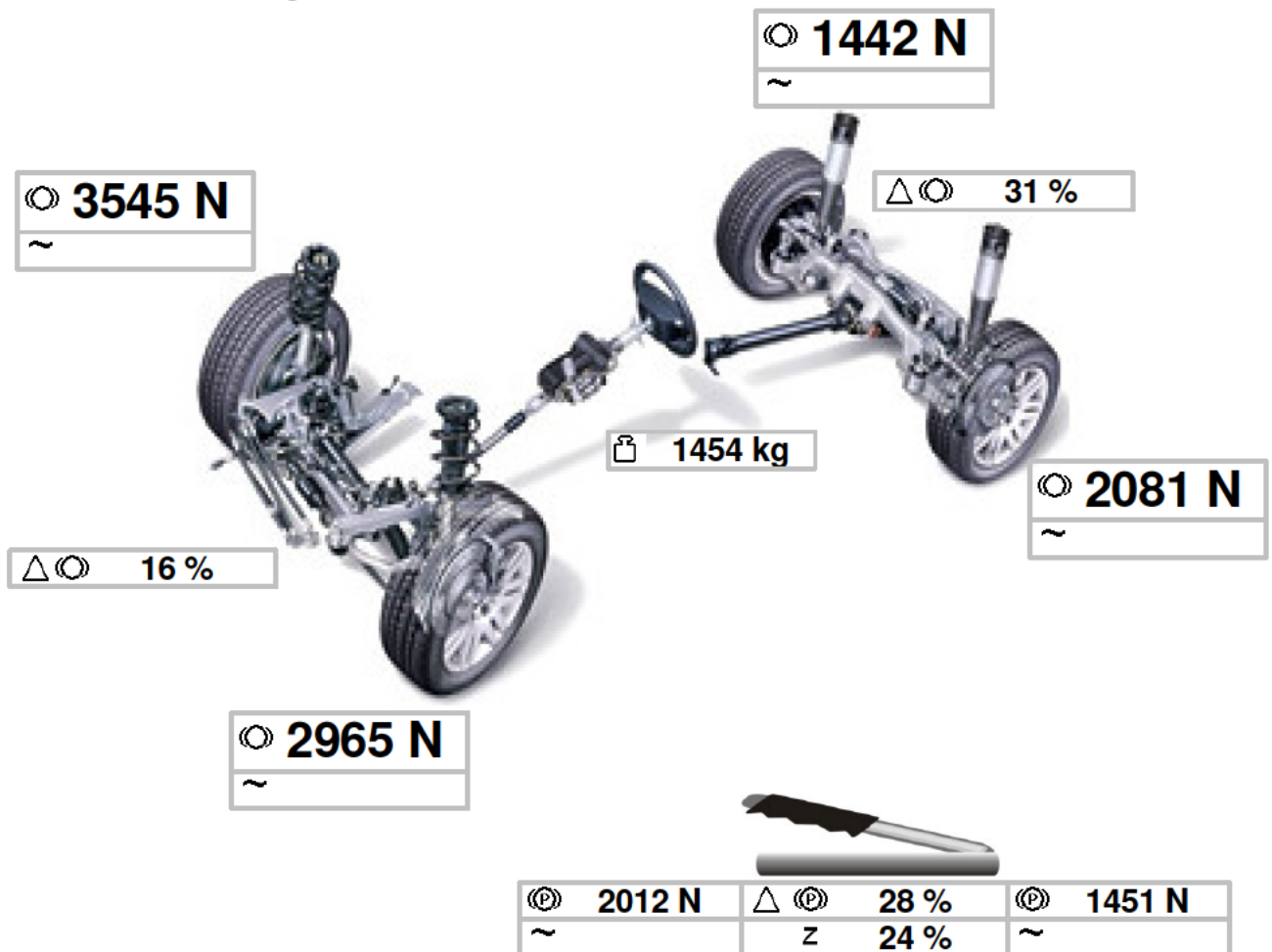

$\triangle$ Differenz	$\sim$ Unrundheit	$\odot$ Bremskraft (Betriebsbremse)	
$\square$ Gewicht	z Abbremmung	$\odot$ Bremskraft (Feststellbremse)	
Start	14.09.2021 12:01:18	Ende	
		14.09.2021 12:05:01	
Endauswertung			
	Ist	gesetzl. Wert	Status
Bremskraftdiff. Betriebsbremse	31 %	25 <= %	NOK
Bremskraftdiff. Feststellbremse	28 %	50 <= %	OK
Gesamtabbremsung Betriebsbremse	70 %	58 >= %	OK
Gesamtabbremsung Feststellbremse	24 %	16 >= %	OK
Unrundheit Betriebsbremse		25 <= %	

Prüfer ---  
 ---  
 ---  
 ---  
 ---



# BOSCH

## Fahrwerk

B	67 %
	424 kg
f	15 Hz

B	45 %
	276 kg
f	16 Hz

$\Delta$ B	12 %
$\Delta$ f	1 Hz

$\Delta$ B	7 %
$\Delta$ f	0 Hz



B	51 %
	307 kg
f	15 Hz

B	72 %
	447 kg
f	15 Hz

$\Delta$  Differenz

B Bodenhaftung

f Resonanzfrequenz

Gewicht

Start	14.09.2021 12:01:18	Ende	14.09.2021 12:05:01
-------	---------------------	------	---------------------

### Endauswertung

	Ist	gesetzl. Wert	Status
Bodenhaftungsdifferenz Vorderachse	7 %	30 <= %	OK
Bodenhaftungsdifferenz Hinterachse	12 %	30 <= %	OK

Kfz-Sachverständiger D.Vasileiou

Prüfer

---

---

---

---

---